

**PIPE EQUIPMENT SPECIALISTS LTD
ΚΑΤΑΛΟΓΟΣ ΠΡΟΪΟΝΤΩΝ**

ΦΡΕΖΑΔΟΡΟΙ ΣΩΛΗΝΑ

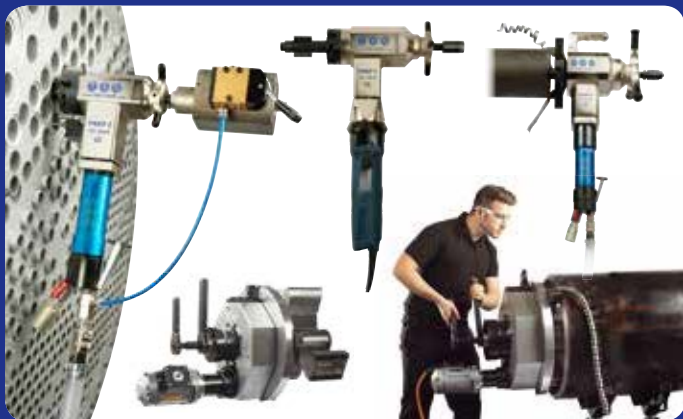

ΜΗΧΑΝΕΣ ΚΟΠΗΣ-ΦΡΕΖΑΣ ΣΩΛΗΝΑ



ΣΦΙΓΚΤΗΡΕΣ ΕΥΘΥΓΡΑΜΜΙΣΗΣ ΣΩΛΗΝΑ



ΤΡΙΠΟΔΑ ΚΑΙ ΡΑΟΥΛΑ ΣΩΛΗΝΑ



ΔΙΑΦΡΑΓΜΑΤΑ ΣΥΓΚΟΛΛΗΣΗΣ ΣΩΛΗΝΑ



ΦΡΕΖΑΔΟΡΟΙ ΛΑΜΑΡΙΝΑΣ





PIPE EQUIPMENT SPECIALISTS LTD



Ποιοι είμαστε

Με έδρα το Ηνωμένο Βασίλειο, η TAG-PIPE ιδρύθηκε από τον Anthony Tagliaferro ο οποίος ξεκίνησε την κατασκευή και την προμήθεια μηχανημάτων, εργαλείων και εξοπλισμού κατασκευής σωληνώσεων το 1985, έχοντας προηγουμένως εργαστεί ως οξυγονοκολλητής, κατασκευαστής και σχεδιαστής εργαλείων.

Τα τελευταία χρόνια η TAG-PIPE αυξήθηκε σημαντικά εστιάζοντας στη σημασία της προσέγγισης των πελατών μας. Το 2012 ανοίξαμε υποκατάστημα στην Ευρώπη (Βέλγιο), το 2013 υποκατάστημα στις ΗΠΑ (Χιούστον), το 2014 υποκατάστημα στην Ασία (Κίνα), το 2015 υποκατάστημα στη Μέση Ανατολή (Ντουμπάι) το 2016 υποκατάστημα στην Ινδία (Pune) και πιο πρόσφατα το 2017 ένα υποκατάστημα στο Βιετνάμ (Ho Chi Minh City).

Σήμερα, με γραφεία και αποθήκες σε 7 χώρες, σε 4 ηπείρους, 70 υπαλλήλους και πάνω από 180 συνεργασίες και διανομείς σε όλο τον κόσμο, είμαστε υπερήφανοι που προσφέρουμε με συνέπεια τα υψηλότερα πρότυπα ποιότητας και υπηρεσιών για όλους τους πελάτες μας.

Ανυπομονούμε να σας καλωσορίσουμε στο παγκόσμιο δίκτυο μας ως συνεργάτης του TAG-PIPE, διανομέας ή πελάτης τελικού χρήστη και θα παραμείνουμε στη διάθεσή σας ανά πάσα στιγμή.

Προϊόντα

Η TAG-PIPE είναι εξαιρετικά υπερήφανη που καθιερώθηκε και αναγνωρίστηκε ως ένας από τους κορυφαίους κατασκευαστές και προμηθευτές στον κόσμο:

- Φρέζες σωλήνα
- Μηχανές ψυχρής κοπής-φρέζας σωλήνα
- Μηχανές κοπής-φρέζας σωλήνα με οξυγονοκοπή ή πλάσμα
- Σφιγκτήρες ευθυγράμμισης/συγκόλλησης σωλήνα
- Τρίποδα-ράουλα στήριξης σωλήνα
- Εξοπλισμός διαφράγματος σωλήνα
- Εργαλεία σωλήνα
- Τάπερ σωλήνα
- Μηχανήματα Φρέζας λαμαρίνας

Η αποστολή μας

"Στην TAG-PIPE στόχος μας είναι να προσφέρουμε στους πελάτες μας μια ολοκληρωμένη, κορυφαίας ποιότητας, ανταγωνιστική και ασυναγώνιστη σειρά μηχανημάτων και εργαλείων σωληνώσεων, που συνοδεύονται από εξαιρετική εξυπηρέτηση πελατών, υποστηριζόμενη από τα 6 καταστήματα που βρίσκονται σε στρατηγική θέση σε 4 ηπείρους και την εκτεταμένη και συνεχή επέκταση του δικτύου συνεργατών και διανομέων."

Aidan Tagliaferro, Διευθύνων Σύμβουλος

Βιομηχανίες

Τα προϊόντα μας χρησιμοποιούνται τόσο σε εργαστήρια όσο και σε περιβάλλοντα διαφόρων βιομηχανιών παγκοσμίως, όπως:

- Πετρέλαιο και αέριο
- Αγωγοί
- Γενική Παραγωγή
- Υπεράκτια συγκόλληση
- Κατασκευή πλοίων
- Κατασκευή σκαφών
- Παραγωγή ηλεκτρικής ενέργειας
- Βιομηχανία λέβητα
- Πετροχημικά
- Φαρμακευτικά
- Διυλιστήρια
- Τουρμπίνων
- Πυρηνικά
- Ανταλλακτήρια θερμότητας
- Γαλακτοκομικά, Τρόφιμα και Ποτά και πολλά άλλα ...



www.TAG-PIPE.com

Η πολιτική της εταιρείας μας υπόκειται σε συνεχή βελτίωση. Τα προϊόντα ενδέχεται να αλλάζουν ή να διαφέρουν από αυτά που απεικονίζονται.



Εξυπηρέτηση πελατών

Δουλεύουμε πολύ σκληρά για να υποστηρίξουμε και να εκπαιδύσουμε την ομάδα των εργαζομένων μας και το δίκτυο συνεργατών και διανομής μας προκειμένου να διασφαλίσουμε ότι από την TAG-PIPE θα λαμβάνετε πάντα τα εξής:

- Ταχύτεροι χρόνοι απόκρισης
- Ταχύτεροι χρόνοι παράδοσης
- Οι πιο ενημερωμένες και ακριβείς συμβουλές
- Δέσμευση υποστήριξης μετά την πώληση



Επίπεδο αποθέματος

Η TAG-PIPE διαθέτει ένα ασυναγώνιστο επίπεδο αποθεμάτων το οποίο σημαίνει ότι δεν έχει σημασία το μέγεθος της παραγγελίας σας. Είμαστε σε θέση να σας παρέχουμε τον γρηγορότερο χρόνο παράδοσης που υπάρχει παγκοσμίως.

Τιμή

Θα διαπιστώσετε ότι οι τιμές μας είναι πολύ ανταγωνιστικές. Δώστε μας την ευκαιρία να αναλάβουμε το επόμενο έργο σας και να είστε σίγουροι ότι θα μείνετε ικανοποιημένοι! Για την καλύτερη εξυπηρέτησή σας προσφέρουμε τα προϊόντα μας στα τρία βασικά νομίσματα: δολάρια ΗΠΑ, ευρώ και λίβρα GB.



Έρευνα και Ανάπτυξη

Η τεχνολογία βελτιώνεται συνεχώς. Στην TAG-PIPE σκοπεύουμε σταθερά να συμβαδίσουμε με την εποχή και να είμαστε οι πρωτοπόροι της βιομηχανίας μας με μια εξειδικευμένη ομάδα σχεδιαστών και τεχνικών που αφιερώνεται στη βελτίωση των υφιστάμενων προϊόντων μας καθώς και στην καινοτομία της επόμενης γενιάς μηχανημάτων και εργαλείων σωληνώσεων.



Παραγωγή, Συναρμολόγηση και Έλεγχος Ποιότητας

Με κατασκευαστικούς συνεργάτες στο Ηνωμένο Βασίλειο, το Βέλγιο και την Ιταλία, η TAG-PIPE είναι υπερήφανη που προσφέρει την υψηλότερη ποιότητα των εξαρτημάτων που κατασκευάζονται εξ ολοκλήρου στην Ευρώπη. Όλα τα μηχανήματά μας συναρμολογούνται στη μονάδα μας στο Ηνωμένο Βασίλειο και υφίστανται σκληρές δοκιμές και ποιοτικό έλεγχο, το οποίο υποστηρίζεται από τα προϊόντα μας που είναι Πιστοποιημένα με CE, Πιστοποιητικά Συμμόρφωσης, Πιστοποιητικό Προέλευσης του Ηνωμένου Βασιλείου. Η εταιρεία μας είναι πιστοποιημένη κατά ISO9001.



Επιδείξεις και Εκπαίδευση

Μας αρέσει να αναδεικνύουμε την απaráμιλλη απόδοση των προϊόντων μας και είμαστε πάντα στην ευχάριστη θέση να διεξάγουμε επιδείξεις είτε στο χώρο του εκθεσιακού μας χώρου στο Ηνωμένο Βασίλειο είτε στον προσωπικό σας χώρο. Επιπλέον, κατανοώντας τη σημασία της σωστής λειτουργίας των μηχανημάτων και των εργαλείων μας, προσφέρουμε πακέτα εκπαίδευσης και πάλι είτε στη εκπαιδευτική μας εγκατάσταση στο Ηνωμένο Βασίλειο είτε στον δικό σας χώρο εξασφαλίζοντας ασφαλή, αποτελεσματική και ακριβή λειτουργία.



Τμήμα ενοικίασης

Η TAG-PIPE λειτουργεί μια πλήρη, παγκόσμια Υπηρεσία Ενοικίασης. Σήμερα, με περισσότερες από 300 μηχανές, ο στόλος ενοικίασης συνεχώς διευρύνεται. Μια μεγάλη επένδυση έγινε το 2016 με πρόσθετα μηχανήματα καθώς και ένα νέο προσαρμοσμένο λογισμικό μίσθωσης για να απλοποιήσετε όλες τις μισθώσεις σας, κάνοντάς μας την καλύτερη επιλογή για όλες τις ανάγκες ενοικίασης εξοπλισμού σωληνώσεων.

Παρακαλούμε επικοινωνήστε με το Τμήμα Ενοικίασης μέσω των ακόλουθων τρόπων:

Τηλ.: +44 (0)1869 324 144 ή E-mail: hire@tag-pipe.com

ΦΡΕΖΑΔΟΡΟΙ ΣΩΛΗΝΑ



**TAG Pipe Φρεζαδόρος σωλήνα
PREP 2**

**½" - 1½" (23mm - 42mm i/d)
(προαιρετικά 12.5mm)**

Το μικρότερο στην γκάμα του i/d κλειδώματος, μηχανές άμεσης τροφοδοσίας και προετοιμασίας. Το PREP 2 είναι μικρό, ελαφρύ αλλά ισχυρό, με ηλεκτρική (110V ή 220V), πνευματική οδήγηση ή μπαταρία.

Με ταυτόχρονη εξωτερική και εσωτερική κλίση ο χειρισμός των σωλήνων είναι απλός, ιδανικός για ακριβή επαναλαμβανόμενη εργασία. Το μέγεθος, η ισχύς και η λειτουργικότητά του το καθιστούν εξαιρετικά δημοφιλές στις εργασίες με θερμότητες μεγάλου όγκου, την επένδυση σωλήνων, την αφαίρεση των συγκολλήσεων και την προετοιμασία της πλάκας του σωλήνα.

Διατίθεται σε τροφοδοσία 110V ή 220V.



**TAG Pipe Φρεζαδόρος σωλήνα
PREP 3**

**1" - 3" (28mm - 76mm i/d)
(προαιρετικά 20mm)**

Το PREP 3 είναι ένα από τα δημοφιλέστερα μηχανήματα i/d κλειδώματος, άμεσης τροφοδοσίας και προετοιμασίας. Ο λόγος ισχύος προς το βάρος του PREP 3, σε ηλεκτρική (110V ή 220V), πνευματική οδήγηση ή μπαταρία είναι ασύγκριτος.

Με ταυτόχρονη εξωτερική και εσωτερική κλίση ο χειρισμός των σωλήνων είναι απλός, ιδανικός για ακριβή επαναλαμβανόμενη εργασία. Το μέγεθος, η ισχύς και η λειτουργικότητά του, το καθιστά εξαιρετικά δημοφιλές στις εργασίες επισκευής και συντήρησης μεγάλου όγκου, στην τοποθέτηση σωλήνων, στην αφαίρεση συγκολλήσεων και την προετοιμασία της πλάκας του σωλήνα.

Διατίθεται σε τροφοδοσία 110V ή 220V.



**TAG Pipe Φρεζαδόρος σωλήνα
PREP 4**

1" - 4" (23mm - 112mm i/d)

Το PREP 4 είναι ένα πολύ δημοφιλές ευέλικτο μηχάνημα, συμπαγές και εξαιρετικά ισχυρό. Χρησιμοποιείται σε πολλές βιομηχανίες, αλλά συνήθως βρίσκεται σε περιβάλλοντα ιδιαίτερης δυσκολίας, όπως σε shut downs σταθμών παραγωγής ενέργειας.

Το PREP 4 διαθέτει αυξημένο εύρος κλειδώματος από 1" έως 4" i/d και διατίθεται σε πνευματική, ηλεκτρική ή μπαταρία.

Διατίθεται σε τροφοδοσία 110V ή 220V.



**TAG Pipe Φρεζαδόρος σωλήνα
PREP 8**

2" - 8" (50mm - 207mm i/d)

Μία από τις ισχυρότερες και δημοφιλέστερες κλειδαριές i/d μικρής διαμέτρου, μηχανές επεξεργασίας τελικών τροφοδοσίας. Αυτό οφείλεται κυρίως στο εντυπωσιακό εύρος εργασίας 2" έως 8" και στην ασυναγώνιστη ισχύ.

Το PREP 8 είναι ένα φορητό μηχάνημα λειτουργίας ενός ατόμου, ο λόγος ισχύος προς το βάρος και ο offset συγκρατητήρας εργαλείων επιτρέπουν τη χρήση έως και 4 εργαλείων ένθεσης ή μορφοποίησης για την ταυτόχρονη εξωτερική εσωτερική κλίση ακόμη και του βαρύτερου σωλήνα τοίχου και σωλήνα, στο χώρο ή στο εργαστήριο.

Διατίθεται σε τροφοδοσία 110V ή 220V.

ΕΠΙΛΟΓΕΣ:



Μοτέρ μπαταρίας



Λαβές καστανίας

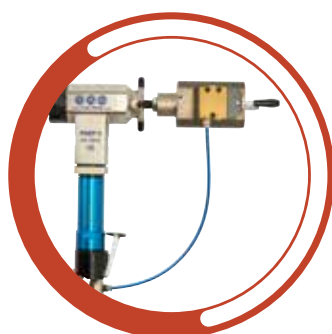

Αυτόματο κλείδωμα



Άξονες γωνίας

ΦΡΕΖΑΔΟΡΟΙ ΣΩΛΗΝΑ



**TAG Pipe Φρεζαδόρος σωλήνα
PREP 16**

3" - 16" (72mm - 385mm i/d)

Το PREP 16 είναι το πρώτο στην νέα γκάμα των βαρέως τύπου μηχανών φρεζαρίσματος μεγάλης διαμέτρου, προσφέροντας κλείδωμα σιαγόνες 1/d, καθώς και έλεγχο τροφοδοσίας καστανίας. Προσφέρεται με 3 HP πνευματικό ή 1750 Watt ηλεκτρικό μοτέρ. Οποιαδήποτε γεωμετρία λοξοτμήσεων μπορεί να εκτελεστεί με το εντυπωσιακό εύρος 3" έως 16".

Το PREP 16 είναι ιδανικό για συγκολλήσεις ακριβείας, ενώ ταυτόχρονα, λόγω του ελαφρού βάρους και της ασυναγώνιστης ισχύος είναι κατάλληλο για επιτόπιες, off shore, πυρηνικές και άλλες εφαρμογές.

Διατίθεται σε τροφοδοσία 110V ή 220V.



**TAG Pipe Φρεζαδόρος σωλήνα
PREP 20**

4" - 20" (100mm - 500mm i/d)

Το PREP 20 είναι ένα εξαιρετικά ισχυρό μηχάνημα φρεζαρίσματος, σχεδιασμένο για να παρέχει μακρά διάρκεια ζωής και ακριβείς εργασίες φρέζας σε σκληρές συνθήκες εργοταξίων ή περιβάλλοντα εργαστηρίων.

Η πλήρης ροπή που εκτελείται σε όλο το φάσμα του, χρησιμοποιεί έναν κεντρικό άξονα ασφάλισης 4" με ενσωματωμένες σιαγόνες για γρήγορη τοποθέτηση. Η αλλαγή κατά τη διάρκεια της εργασίας από τη μια διάμετρο στην άλλη επιτυγχάνεται γρήγορα και απλά.

Το PREP 20 διατίθεται σε τύπο πεπιεσμένου αέρα ή με ηλεκτροκινητήρα ισχύος 3200 Watt.

Διατίθεται σε τροφοδοσία 110V ή 220V.



**TAG Pipe Φρεζαδόρος σωλήνα
PREP 24**

7" - 24" (180mm - 600mm i/d)

Ένας ισχυρός, βαρέως τύπου ηλεκτρικός ή πνευματικός κινητήρας οδηγεί ένα κιβώτιο ταχυτήτων με μετατροπή 3,5 HP σε ροπή 12500 Nm!! Η αντοχή και η ασυναγώνιστη αντοχή στο φρεζάρισμα εξασφαλίζονται με έναν άξονα ασφάλισης 5,9" με ενσωματωμένες σιαγόνες βύσματος, και ένα μπουλόνι σε σύστημα κλειδώματος 6 σημείων επιτρέπει στο PREP 24 να καλύψει ένα εντυπωσιακό εύρος 7" έως 24"!

Τόσο το κλείδωμα όσο και η τροφοδοσία ελέγχονται από καστανία, επιτρέποντας στον χειριστή να κλειδώνει μέσα στο σωλήνα μέσα σε λίγα δευτερόλεπτα και να παρέχει σταθερή τροφοδοσία φρεζαρίσματος για τέλειο φινίρισμα, ακόμη και σε αγωγούς βαρέως τύπου.

Διατίθεται σε τροφοδοσία 110V ή 220V.



TAG SPBM Στατική βάση φρεζαρίσματος σωλήνα

2" - 80" (50mm - 2034mm)

Η σειρά SPBM των στατικών βάσεων φρεζαρίσματος σωλήνα έχει σχεδιαστεί ειδικά για την παραγωγή ακραίων φρεζαρισμάτων σε σωλήνες, γρήγορα, με ακρίβεια και απλότητα. Χάρη στη σταθερότητα των μηχανών SPBM, το αποτέλεσμα των εργασιών σας είναι πανομοιότυπο. Αυτά τα μηχανήματα είναι η απάντηση στις απαιτήσεις του Pipe fabshop για μέγιστη παραγωγικότητα. Σωλήνες όλων των υλικών μπορούν να φρεζαριστούν. Είναι δυνατόν τα μηχανήματα να παρέχονται ως χειροκίνητες ή ηλεκτρικά αυτοματοποιημένες εκδόσεις ασφάλισης και τροφοδοσίας.



TAG Υψηλής ταχύτητας Μηχάνημα Κοπής & Φρεζαρίσματος

2" - 24" (50mm - 610mm)

Αυτοματοποιημένη, εξαιρετικά γρήγορη μηχανή, με CNC λειτουργία κοπής σωλήνων και διπλού φρεζαρίσματος. Το τέλειο μηχάνημα για την προετοιμασία μαζικών εργασιών σωλήνων. Αυτό το μηχάνημα διαθέτει πλήρως αυτοματοποιημένα συστήματα συγκράτησης εμπρός και πίσω, αυτόματη τροφοδοσία, ενσωματωμένο σύστημα ψύξης. Όλες οι λειτουργίες ελέγχονται από έναν υπολογιστή οθόνης αφής με προγραμματισμένες, εύχρηστες presets παραμέτρους για όλες τις εργασίες.

ΜΗΧΑΝΕΣ ΚΟΠΗΣ ΣΩΛΗΝΑ



TAG E-Z Fab Μηχανή Κοπής και Φρεζαρίσματος Σωλήνα

30mm - 620mm

Ένα αυτοκεντρικό, ημφορητό βαρέως τύπου ειδικό μηχάνημα κοπής σωλήνων και φρεζαρίσματος.

Λειτουργεί μέσω ενός Touch Delta Control, παρέχοντας σήμα σε ένα σερβοκινητήρα βαρέως τύπου, δίνοντας στο E-Z Fab ασυναγώνιστη ισχύ και ροπή, για εφαρμογές βαρέως τύπου και εφαρμογές πάχους τοιχώματος.

Ποτέ πριν δεν υπήρξε τόσο εύκολη η κοπή σωλήνων βαρέως τύπου.

6" Σωλήνας χάλυβα με πάχος τοιχώματος 22mm: Φορτωμένο στη μηχανή, κομμένο και φρεζαρισμένο σε 6 λεπτά και 20 δευτερόλεπτα!!!

Διατίθεται σε 110V ή 220V.

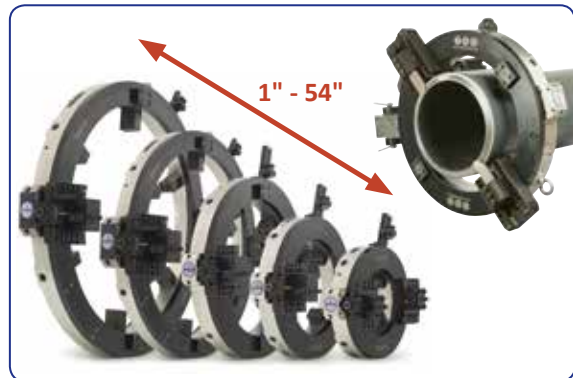

TAG Clamshells Αλουμινίου Διαιρεμένου Πλαισίου Μηχανές Κοπής και Φρεζαρίσματος

25mm - 1372mm

Η σειρά TAG Split Frame Clamshell των φορητών μηχανημάτων κοπής και φρεζαρίσματος ψυχρών σωλήνων έχει σχεδιαστεί για ευκολία στη χρήση, ακόμη και σε δύσκολες καταστάσεις.

Χάρη στο προφίλ χαμηλού πλαισίου, είναι τα τέλεια μηχανήματα για χρήση όταν η πρόσβαση στον σωλήνα είναι περιορισμένη.

Η γκάμα TAG των Clamshell Split και Prep Split Frame είναι διαθέσιμη με πνευματικούς, σερβοηλεκτρικούς κινητήρες και υδραυλικούς κινητήρες και καλύπτει ένα εύρος από 1" έως 54" ο/d (εύρος 6" ανά δακτύλιο).

Μεγαλύτερα μεγέθη διατίθενται κατόπιν αιτήματος. Η κοπή και το φρεζάρισμα μπορούν να πραγματοποιηθούν ταυτόχρονα. Μπορεί να επιτευχθεί οποιοσδήποτε τύπος προετοιμασίας συγκόλλησης, συμπεριλαμβανομένων των σύνθετων γωνιών και των "J-preps".



TAG Μηχανές Κοπής και Φρεζαρίσματος

Βαρέως τύπου χαλύβδινα Clamshells Διαιρεμένου Πλαισίου

48" - 108"

Η TAG επίσης κατασκευάζει χαλύβδινα μηχανήματα κοπής και φρεζαρίσματος με διαιρεμένα πλαίσια για βαρύτερα φορτία. Εξαιρετικά σχεδιασμένο και κατασκευασμένο για να αντέχει στις πιο δύσκολες συνθήκες.

Διαθέσιμες σε πνευματικές, ηλεκτρικές και υδραυλικές πηγές τροφοδοσίας, οι μηχανές βαρέως τύπου της TAG μπορούν να κόψουν και να φρεζάρουν σωλήνες σχεδόν με οποιοδήποτε πάχος τοιχώματος και οποιοδήποτε υλικό.



TAG Σωληνοκόφτης Orbital (OPS)

¾" - 12" (6mm - 300mm)

Οι σωληνοκόφτες Orbital της TAG αποτελούν μια χαμηλού κόστους πρακτική λύση για την κοπή σχεδόν όλων των τύπων μεταλλικών σωλήνων. Η κοπή πραγματοποιείται με χειροκίνητη περιστροφή του μηχανήματος γύρω από το σωλήνα. Ο σωλήνας κόβεται με μία περιστροφή. Τροφοδοτείται από ισχυρό και ανθεκτικό ηλεκτρικό κινητήρα εφοδιασμένο με ρυθμιστή ταχύτητας. Οι σωληνοκόφτες παράγουν μια ίσια κοπή χωρίς άγρια υφή που δεν απαιτεί περαιτέρω επεξεργασία καθώς και φρέζα.

Η σειρά διαθέτει 4 μοντέλα, τα TAG OPS R4 (¾" - 4½"), το TAG OPS R6 (3" - 6"), το TAG OPS R8 (6" - 8") και το TAG OPS R12 8" - 12").



TAG E-Z Σωληνοκόφτης

1" - 24" ο/d (25mm - 600mm)

Ένας ισχυρός παλινδρομικός σωληνοκόφτης, ιδανικός για χρήση στο εργοτάξιο. Η ελαφριά κατασκευή και η ευκολία ρύθμισης καθιστούν τον σωληνοκόφτη E-Z ιδανικό για εφαρμογές εργασίας στο χώρο εργασίας. Χρησιμοποιώντας το στέλεχος ασφάλισης σωλήνα ή τη διάταξη κλειδώματος της αλυσίδας, ο σωληνοκόφτης E-Z παράγει τετράγωνα κοψίματα. Το πριόνι E-Z είναι επίσης ικανό για γωνίες κοπής μέχρι και 45° σε σωλήνα έως 4". Χρησιμοποιώντας τις σωστές λεπίδες, τα περισσότερα υλικά μπορούν να κοπούν, συμπεριλαμβανομένων των ανοξείδωτων και των duplex.

Ο σωληνοκόφτης E-Z είναι διαθέσιμος σε πνευματικό και ηλεκτρικό τύπο.

ΣΩΛΗΝΟΚΟΦΤΕΣ ΦΛΟΓΑΣ

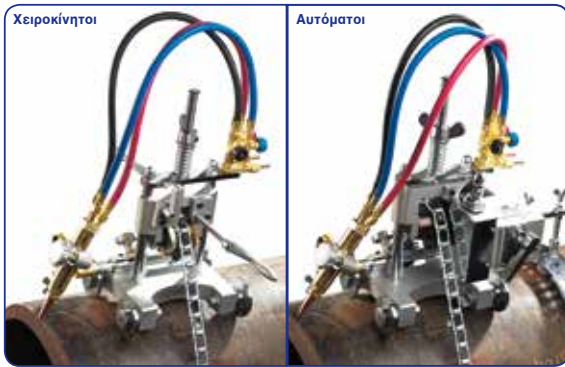

TAG E-Z Χειροκίνητος Σωληνοκόφτης Φλόγας από 4" και πάνω

Οι φορητές μηχανές κοπής και φρεζαρίσματος φλόγας TAG E-Z είναι η οικονομική λύση για κοπή και φρεζάρισμα σωλήνων από 4" και πάνω. Ο σωληνοκόφτης E-Z είναι μικρός και συμπαγής, ισχυρός και αξιόπιστος. Αυτό το μηχανήμα στρέφεται χειροκίνητα γύρω από το σωλήνα από τον χειριστή.

TAG E-Z Ηλεκτρικός Σωληνοκόφτης Φλόγας από 4" και πάνω

Το E-Z Pipecut της TAG είναι επίσης διαθέσιμο ως αυτόματο μοντέλο. Αφού οδηγηθεί γύρω από τον σωλήνα με ηλεκτρικό κινητήρα και τηλεχειριστήριο και με σωστά ρυθμισμένη ταχύτητα στο πάχος τοιχώματος του σωλήνα, το E-Z Pipecut Αυτό θα κόψει και θα φρεζάρει το σωλήνα χωρίς την ανάγκη παρέμβασης από τον χειριστή. Διατίθεται σε τροφοδοσία 110V ή 220V.



TAG E-Z Μαγνητικός Σωληνοκόφτης Φλόγας

από 4" και πάνω

Μια νέα προσθήκη στην κατηγορία κοπής φλόγας της TAG είναι ο μαγνητικός σωληνοκόφτης E-Z Pipecut. Δύο σειρές μαγνητικών κυλίνδρων ενσωματώνονται στο σώμα του μηχανήματος για να συγκρατούν το μηχανήμα στον σωλήνα καθώς εκτελείται κοπή και φρεζάρισμα.

Ο σωληνοκόφτης TAG E-Z μπορεί να χρησιμοποιηθεί για παράλληλη, κάθετη και ανεστραμμένη κοπή.

Το σώμα του μηχανήματος είναι κατασκευασμένο από αλουμίνιο που κάνει το E-Z Pipecut ελαφρύ αλλά ανθεκτικό.

Το TAG προσφέρει ένα σύστημα οδηγού για να εξασφαλίσει 100% κάθετες τομές και φρεζαρίσματα στις διαμέτρους σωλήνων πάνω από 16".

Διατίθεται σε τροφοδοσία 110V ή 220V.

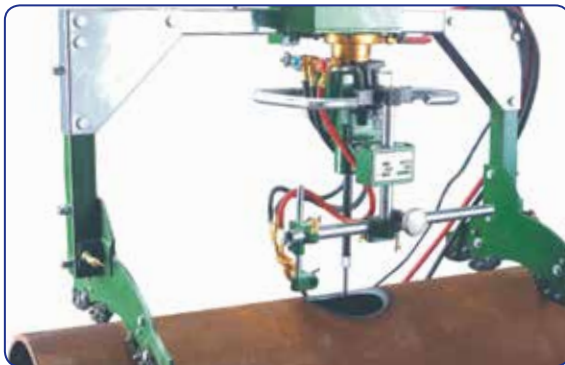

TAG Σωληνοκόφτης Οπής

3" - 24" (80mm - 600mm)

Ο σωληνοκόφτης οπής E-Z της TAG έχει σχεδιαστεί για την κοπή ακριβείας κύκλων T-joint ή οποιασδήποτε οπής στην επιφάνεια σωλήνων, δοχείων πίεσης και εναλλάκτες θερμότητας.

Αυτό μπορεί να γίνει από το εσωτερικό ή το εξωτερικό του σωλήνα.

Εύκολος χειρισμός, ελαφρύς και συμπαγής σχεδιασμός, ο σωληνοκόφτης οπής E-Z κόβει επίσης και φρεζάρει οπές σε επίπεδες πλάκες.

Διατίθεται σε τροφοδοσία 110V ή 220V.



TAG E-Z Σωληνοκόφτης Φλόγας Saddle

2" - 36" o/d

Σχεδιασμένο για κοπή και φρεζάρισμα fish mouth, σχημάτων και περιγραμμάτων σε σωλήνες. Αυτός ο σωληνοκόφτης είναι το μοναδικό κομμάτι, saddle μηχανής στην αγορά, που σας παρέχει σταθερά, ίσια και ακριβή κοψίματα – από κοπή σε κοπή - χρόνο με το χρόνο.

Οι saddle μηχανές μπορούν να χρησιμοποιηθούν για κοπή με πλάσμα ή ψεκασμό νερού, είτε στην κατακόρυφη είτε στην οριζόντια θέση. Είναι σχεδιασμένα να τοποθετούνται πάνω στο σωλήνα σαν μια σέλα.

ΣΗΜΕΙΩΣΗ: ΟΛΑ ΤΑ ΜΗΧΑΝΗΜΑΤΑ ΣΩΛΗΝΩΝ TAG E-Z ΜΠΟΡΟΥΝ ΝΑ ΧΡΗΣΙΜΟΠΟΙΗΘΟΥΝ ΜΕ ΟΞΥΓΟΝΟ-ΑΖΕΤΥΛΙΝΗ Η ΠΡΟΠΑΝΙΟ. ΟΙ ΣΥΝΔΕΣΕΙΣ ΚΑΤΑΛΛΗΛΩΝ ΤΣΙΜΠΙΔΩΝ ΠΛΑΣΜΑΤΟΣ ΔΙΑΤΙΘΕΝΤΑΙ ΓΙΑ ΟΡΙΣΜΕΝΑ ΜΟΝΤΕΛΑ.

ΜΗΧΑΝΕΣ ΔΙΑΜΟΡΦΩΣΗΣ ΦΛΑΝΤΖΑΣ ΣΩΛΗΝΑ



TAG ΜΗΧΑΝΕΣ ΔΙΑΜΟΡΦΩΣΗΣ ΦΛΑΝΤΖΑΣ

διαθέσιμες σε i/d και o/d κλειδώμα

0" - 275"

Η TAG προσφέρει ένα ευρύ φάσμα μηχανημάτων κλειδώματος i/d και o / d, για την διαμόρφωση φλάντζας, την κατεργασία των αυλάκων στεγανοποίησης, την προετοιμασία συγκόλλησης και την αντιρρόπηση. Η σειρά TAG του Flange Facers διαθέτει καινοτόμο κλειδώμα και self-centering (σε ορισμένα μοντέλα), σε συνδυασμό με κινητήρα πολλαπλών θέσεων για μετάδοση ισχύος, επιτρέποντας την ασυναγώνιστη ακαμψία σε σύγκριση με παρόμοιες μηχανές, ειδικά σε εφαρμογές σε μεγαλύτερες διαμέτρους, όπου μπορεί να διασφαλιστεί μεγαλύτερη ακρίβεια.

Η μεταβλητή αυτόματη τροφοδοσία για ακτινικές και αξονικές κινήσεις κάνει τις μηχανές TAG Flange Facing έτοιμες για οποιαδήποτε επισκευή επιτόπου.

ΦΡΕΖΑΔΟΡΟΙ ΛΑΜΑΡΙΝΑΣ



TAG PMM155 Φορητός Φρεζαδόρος Λαμαρίνας

Πάχος λαμαρίνας από 1.5mm

Η σειρά των χειροκίνητων φρεζαδόρων TAG είναι η πιο ανθεκτική και ευέλικτη στην αγορά. Το εύρος είναι ικανό να φρεζάρει ίσιες άκρες, σχήματα, περιγράμματα και σπές από 20° έως 60°.

Χρησιμοποιώντας μαχαίρια καρβιδίου βολφραμίου τα μηχανήματα μπορούν να φρεζάρουν από 1,5mm έως 40mm σε λαμαρίνα αλουμινίου και ένα εντυπωσιακό 16mm σε άνθρακα και ανοξείδωτο χάλυβα!

Αυτές οι μονάδες μπορούν επίσης να χρησιμοποιηθούν για επίστρωση και εξομάλυνση, και διατίθενται με ένα εύρος ακτίνας κεφαλής και ένθετα.

Διατίθεται σε ηλεκτρική τροφοδοσία 110V ή 220V.



TAG PMM200 και PMM200SS Φορητός Φρεζαδόρος Λαμαρίνας

Πάχος λαμαρίνας 6mm - 60mm (21mm μεγ. πλάτος φρεζαρίσματος)

Το PMM200 είναι μια εύχρηστη φορητή μηχανή βαρέως τύπου νέας γενιάς, σχεδιασμένη για φρεζάρισμα χαλύβδινων λαμαρίνων πριν από τη συγκόλληση. Είναι εφοδιασμένη με δύο κεφαλές φρεζαρίσματος, έκαστη των οποίων διαθέτει έξι τειμάχια, επιτρέποντας την ομαλή λειτουργία και εξαιρετική απόδοση, ικανές για γωνίες από 0° έως 60°.

Το PMM200 ενσωματώνει πολλά χαρακτηριστικά ασφαλείας. Διαθέτει ηλεκτρονική μονάδα ελέγχου για την προστασία του χειριστή, του μηχανήματος και των εργαλείων. Είναι εξοπλισμένο με ράουλα οδήγησης, που το καθιστούν εύκολο και λειτουργικό.

Η TAG κυκλοφόρησε τώρα το μοντέλο PMM200SS. Το μοντέλο αυτό είναι σχεδιασμένο για κοπή ανοξείδωτων χαλύβων και άλλων σκληρότερων υλικών.

Το TAG Plate Bevel Pro 18 είναι επίσης διαθέσιμο σε ανάποδη έκδοση.



Το TAG Plate Bevel Pro 18 είναι επίσης διαθέσιμο σε ανάποδη έκδοση.

TAG Φρεζαδόρος λαμαρίνας Pro 18

¼" - 1½" Πάχος λαμαρίνας (18mm μεγ. πλάτος φρεζαρίσματος)

Το TAG Plate Bevel Pro 18 είναι το πιο δημοφιλές μας φορητό μηχανήμα φρεζαρίσματος. Όπως συμβαίνει με όλα τα μοντέλα, το TAG Plate Bevel Pro 18 προσφέρει αυτόματη τροφοδοσία της λαμαρίνας όταν φρεζάρει μικρά κομμάτια ή όταν τοποθετηθεί σε μεγάλη λαμαρίνα θα ταξιδέψει κατά μήκος της χωρίς καμία απαίτηση για παρέμβαση του χειριστή. Γωνίες από 22,5° έως 55° μπορούν να κατασκευαστούν χωρίς πρόσθετο εξάρτημα.

Το TAG Plate Bevel Pro 18 είναι εφοδιασμένο με κινητήρα δύο ταχυτήτων, επιτρέποντας στον χειριστή να μειώνει την ταχύτητα ανάλογα με το προς κατεργασία υλικό, αυξάνοντας έτσι δραματικά τη διάρκεια ζωής του εργαλείου φρεζαρίσματος όταν φρεζάρει ανοξείδωτο χάλυβα και πιο ασυνήθιστα υλικά.



Το TAG Plate Bevel Pro 28 είναι επίσης διαθέσιμο σε ανάποδη έκδοση.

TAG Φρεζαδόρος λαμαρίνας Pro 28

¾" - 2" Πάχος λαμαρίνας (28mm μεγ. πλάτος φρεζαρίσματος)

Το TAG Plate Bevel Pro 28 παρέχει μια καθαρή, φρεζαρισμένη επιφάνεια έτοιμη για συγκόλληση χωρίς θερμική παραμόρφωση, εξοικονομώντας χρόνο και χρήμα. Όπως συμβαίνει με όλα τα μοντέλα, το TAG Plate Bevel Pro 28 προσφέρει αυτόματη τροφοδοσία.

Το TAG Plate Bevel Pro 28 μπορεί να φρεζάρει ακτινωτές και καμπύλες λαμαρίνες όπως ένα προ-ελασματοποιημένο δοχείο / εναλλάκτη θερμότητας.

Το TAG Plate Bevel Pro 18 είναι εφοδιασμένο με κινητήρα δύο ταχυτήτων, επιτρέποντας στον χειριστή να μειώνει την ταχύτητα ανάλογα με το προς κατεργασία υλικό, αυξάνοντας έτσι δραματικά τη διάρκεια ζωής του εργαλείου φρεζαρίσματος όταν φρεζάρει ανοξείδωτο χάλυβα και πιο ασυνήθιστα υλικά.



2 Φρεζαδόροι λαμαρίνας σε ένα!!!

TAG Φρεζαδόρος λαμαρίνας HS50

¾" - 3" (70mm) Πάχος λαμαρίνας (62mm μεγ. πλάτος φρεζαρίσματος)

Ο ισχυρότερος υψηλής ταχύτητας, φορητός φρεζαδόρος λαμαρίνας στον κόσμο, ο HS50 είναι ικανός να φρεζάρει πάχος λαμαρίνας έως 70mm με μέγιστο πλάτος 62mm - σε οποιαδήποτε γωνία από 15° έως 60°!

ΤΟ HS50 ΜΠΟΡΕΙ ΝΑ ΦΡΕΖΑΡΕΙ ΤΗΝ ΚΟΡΥΦΗ Η ΤΟ ΕΞΩΤΕΡΙΚΟ ΤΗΣ ΛΑΜΑΡΙΝΑΣ, ΛΟΓΩ ΤΟΥ ΜΟΝΑΔΙΚΟΥ 3D CRADLE.

Χρησιμοποιώντας μια κεφαλή φρεζαρίσματος υψηλής ταχύτητας με μαχαίρια καρβιδίου βολφραμίου, το HS50 αφήνει ένα ανώτερο φινίρισμα καθρέπτη, ιδανικό για συγκόλληση αλλά και διακοσμητικούς σκοπούς, όπως ράμπες ή πλάκες δαπέδου. Όταν χρειάζεστε μεγάλα φρεζαρίσματα, σε βαριά λαμαρίνα, η απάντηση είναι το TAG Plate Bevel Pro HS50.

ΣΦΙΓΚΤΗΡΕΣ ΕΥΘΥΓΡΑΜΜΙΣΗΣ ΣΩΛΗΝΑ

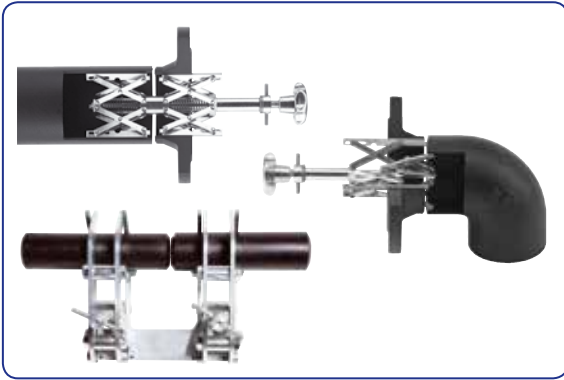

TAG E-Z Fit Σφιγκτήρες ευθυγράμμισης Spider

10mm - 940mm i/d

Μια νέα προσθήκη στη γκάμα σφιγκτήρων συγκόλλησης είναι η σειρά εσωτερικών σφιγκτήρων Spider. Αυτοί οι σφιγκτήρες κλειδώματος I/d απαιτούν μόνο έναν χειριστή για την τοποθέτηση διαφόρων εξαρτημάτων, συμπεριλαμβανομένων αγκώνων, φλάντζων, τεμαχίων T από 10mm έως 940mm i/d.

Το μοναδικό σύστημα κλειδώματος επιτρέπει στον χειριστή να κάνει μικρή προσαρμογή στην τοποθέτηση πριν από τη συγκόλληση. Όταν χρειάζεστε γρήγορη και ακριβή τοποθέτηση, η σειρά Spider των σφιγκτήρων σωλήνων είναι η απάντηση.



TAG E-Z Fit Σφιγκτήρες σωλήνα Red

1" - 12" o/d

Όπως υποδηλώνει το όνομα, οι σφιγκτήρες της σειράς E-Z Fit Red είναι γρήγοροι και εύκολοι στη χρήση. Υπάρχουν τρία μεγέθη σφιγκτήρων που καλύπτουν ένα εύρος σωλήνων από 1" έως 12". Το άμεσο κεντράρισμα συνδυάζει ακρίβεια ταχύτητας και ασφάλεια. Αυτοί οι σφιγκτήρες χρησιμοποιούνται σε σωλήνες, φλάντζες, γωνίες και συστολές.

Οι σφιγκτήρες της σειράς E-Z Fit Red μπορούν να χρησιμοποιηθούν σε ανοξείδωτο χωρίς πρόσθετα εξαρτήματα λόγω των ποδιών και των βιδών που κατασκευάζονται από ανοξείδωτο χάλυβα, αποτρέποντας τη μόλυνση του σωλήνα.

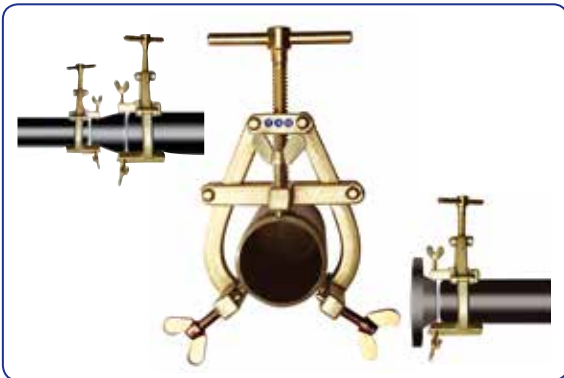

TAG E-Z Fit Σφιγκτήρες σωλήνα Gold

1" - 14" o/d

Η σειρά E-Z Fit καλύπτει ένα εύρος από 1" έως 14" o/d και κατασκευάζεται από σφυρήλατο χάλυβα για αυξημένη αντοχή.

Οι λαβές σύσφιξης από ανοξείδωτο χάλυβα τοποθετούνται ως στάνταρ στα πτερύγια βιδώματος.

Οι σφιγκτήρες E-Z Fit Gold μπορούν να χρησιμοποιηθούν σε ανοξείδωτο με την τοποθέτηση των προαιρετικών, ανοξείδωτων ποδιών για την πρόληψη μόλυνσης.



TAG E-Z Fit Σφιγκτήρες μονής αλυσίδας

1" - 72" o/d

Σχεδιασμένο για να προσφέρει στον συγκολλητή δύο πλεονεκτήματα. Πρώτον, ένα σφιγκτήρα με τη δύναμη και την ικανότητα να ευθυγραμμίζουν και να μετασχηματίζουν ελαφρώς σωλήνες, και δεύτερον, ελαφρύ σχεδιασμό και κατασκευή για ευκολία στη χρήση. Τα πόδια του σφιγκτήρα μπορούν να τοποθετηθούν εξίσου γύρω από την αλυσίδα για να επιτευχθεί ακριβής ευθυγράμμιση σωλήνων σε πολύ μικρό χρονικό διάστημα.

Ο σφιγκτήρας μονής αλυσίδας E-Z μπορεί να χωρέσει γωνίες, τεμάχια T, φλάντζες, άκρα και τα περισσότερα εξαρτήματα σωληνώσεων. Τα μοντέλα είναι διαθέσιμα για άνθρακα και ανοξείδωτο χάλυβα.

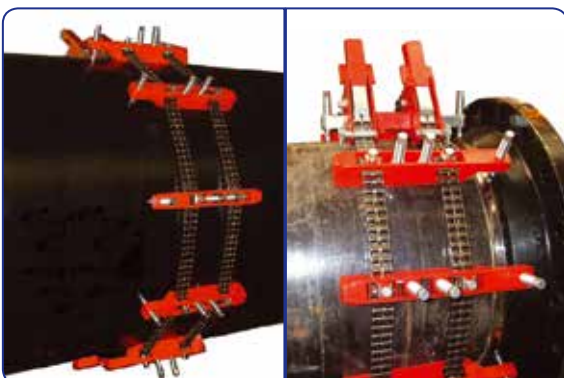

TAG E-Z Fit Σφιγκτήρες διπλής αλυσίδας

10" - 240" o/d

Η σειρά E-Z Fit των σφιγκτήρων διπλής αλυσίδας είναι σχεδιασμένη για την ευθυγράμμιση και την διαμόρφωση σωλήνων και δοχείων με διαμέτρους μέχρι 6 μέτρα (20') με μεγάλες προδιαγραφές. Ο σχεδιασμός μας μπορεί να διαμορφωθεί μέχρι την προδιαγραφή schedule 80 και να ευθυγραμμιστούν όλες οι προδιαγραφές.

Οι εξειδικευμένοι, βαρέως τύπου σφιγκτήρες μας και σφιγκτήρες διπλής αλυσίδας μπορούν να αντιμετωπίσουν τις πιο δύσκολες εργασίες διαμόρφωσης με λειτουργική ευκολία. Μπορούν να χρησιμοποιηθούν σε σωλήνες άνθρακα ή ανοξείδωτου χάλυβα και όλοι οι σφιγκτήρες παρέχονται με τις δικές τους, κωδικοποιημένες χρωματικά, ανθεκτικές θήκες. Αυτοί οι σφιγκτήρες είναι οι ισχυρότεροι στην αγορά.

ΣΤΗΡΙΓΜΑΤΑ ΣΩΛΗΝΑ

TAG Τρίποδα στήριξης σωλήνα

Τα τρίποδα στήριξης της TAG είναι τα καλύτερα στην αγορά, κατασκευασμένα για αντοχή και ασφάλεια.

Μέγεθος σωλήνα: 1" - 12" (Προαιρετικά έως 24")

Βάρος σωλήνα: 1.5 Τόνοι / 1,585kg / 3,500lbs

Ρυθμιζόμενο ύψος: 27.5" - 48" (71cm - 122cm)

Τα στηρίγματα σωλήνων είναι διαθέσιμα με επιλογή κύλισης ή εναλλασσόμενου στυλ κεφαλής για περιστροφή ή μεταφερόμενη κίνηση σωλήνα και πλάκας. Η μεγάλη γκάμα μας στηριγμάτων είναι η οικονομικά αποδοτική λύση σε οποιοδήποτε πρόβλημα χειρισμού σωλήνων.



TAG Αναδιπλούμενα Τρίποδα στήριξης σωλήνα

Σχεδιασμένο με αναδιπλούμενα πόδια για εύκολη αποθήκευση και μεταφορά και κατασκευασμένο για την ίδια δύναμη και απόδοση με τα σταθερά μας τρίποδα.

Μέγεθος σωλήνα: 1" - 12" (Προαιρετικά έως 24")

Βάρος σωλήνα: 1.5 Τόνοι / 1,585kg / 3,500lbs

Ρυθμιζόμενο ύψος: 27.5" - 48" (71cm - 122cm)

Τα στηρίγματα σωλήνων είναι διαθέσιμα με επιλογή κύλισης ή εναλλασσόμενου στυλ κεφαλής για περιστροφή ή μεταφερόμενη κίνηση σωλήνα και πλάκας. Η μεγάλη γκάμα μας στηριγμάτων είναι η οικονομικά αποδοτική λύση σε οποιοδήποτε πρόβλημα χειρισμού σωλήνων.



TAG Διπλά στηρίγματα σωλήνων

Τα στηρίγματα σωλήνων Duo ρυθμίζονται στο ύψος και χρησιμοποιούν τις κεφαλές γρήγορης αλλαγής, οι οποίες μπορούν να κλειδωθούν για να συγκρατήσουν το σωλήνα στη θέση του.

Μέγεθος σωλήνα: 2" - 36"

Βάρος σωλήνα: 2.4 Τόνοι / 2,400kg / 5,290lbs

Ρυθμιζόμενο ύψος: 29" - 48" (74cm - 105cm)

Διαθέσιμες με κεφαλές ράουλων για περιστροφή και τροχούς για μεταφορά σωλήνων ανοξείδωτου χάλυβα.



TAG Τετράποδα στήριξης σωλήνων

Η σειρά Quattro αποτελεί τη λύση στον χειρισμό βαρέως τύπου σωλήνων.

Μέγεθος σωλήνα: 1" - 36"

Βάρος σωλήνα: 2.2 τόνοι / 2,265kg / 5,000lbs

Ρύθμιση ύψους: 24" - 44" (61cm - 112cm)

Το Quattro μπορεί να εφοδιαστεί με ρόδες έτσι ώστε ο σωλήνας να μπορεί να μετακινηθεί στο χώρο εργασίας ή το εργοτάξιο, χωρίς να απαιτείται χρήση γερανού ή περνοφόρου.



TAG Υψηλή βάση σωλήνα

Αυτό αναδιπλούμενο τρίποδο στήριξης σωλήνα επιτρέπει στον κατασκευαστή σωλήνων να κρατά ένα σωλήνα σε ασφαλή θέση ύψους έως 6 ποδιών

Μέγεθος σωλήνα: 1" - 12"

Βάρος σωλήνα: 0.45 τόνοι / 450kg / 1,000lbs

Προσαρμογή ύψους: 99cm - 180cm / 39" - 72"

Η αναδιπλούμενη σχεδίαση με λαβή επιτρέπει την εύκολη μεταφορά σε στενούς χώρους και η λαβή T-Handle στο κάτω μέρος κλειδώνει το τρίποδο σε ανοικτή θέση, ενώ ελαχιστοποιεί την ταλάντωσή του.

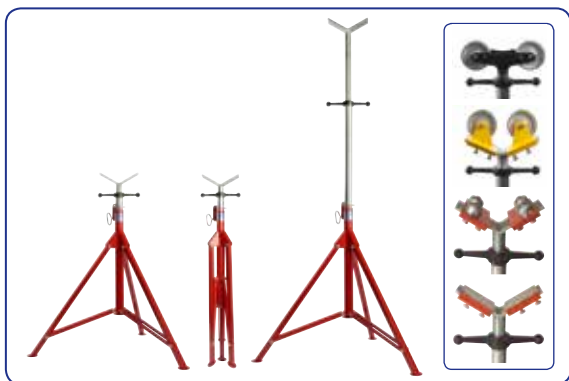

ΣΤΗΡΙΓΜΑΤΑ ΣΩΛΗΝΑ ΚΑΙ ΡΑΟΥΛΑ



TAG Στήριγμα μέγανης τριπλής αλυσίδας

Μια απλή αλλά αποτελεσματική λύση για το χειρισμό σωλήνων μικρής οπής.

Μέγεθος σωλήνα: ½" - 6"

Ύψος: 36" (91cm)

Το TAG Tri Chain Vice Stand είναι ένα δοκιμασμένο σχέδιο που χρησιμοποιείται σε εργοστάσια σε όλο τον κόσμο. Η TAG προσφέρει τα ίδια χαρακτηριστικά και ποιότητα με τα άλλα εμπορικά σήματα αλλά με την πιο ανταγωνιστική τιμή.



TAG Mega Στηρίγματα σωλήνα

Η σειρά TAG Mega Pipe Stands ταιριάζει τέλεια μεταξύ των πιο συνηθισμένων στηρίγματα σωλήνα και των βαρέως τύπου ράουλων τα οποία είναι διαθέσιμα στην αγορά σήμερα.

Μέγεθος σωλήνα: 4" - 60"

Βάρος σωλήνα: 3 τόνοι - 8 τόνοι / 3,000kg - 8,000kg / 6600lbs - 17600lbs

Η σειρά Mega Pipe Stand στηρίζει με ασφάλεια βαριές σωλήνες μεγαλύτερης διαμέτρου σε εργονομικό ύψος, ενώ επιτρέπει την ομαλή ρύθμιση ύψους μέσω των δίδυμων 13,4" στερεών ακμών. Μπορείτε επίσης να αφαιρέσετε τους τροχούς και να χρησιμοποιήσετε το V-Head για συγκράτηση του σωλήνα αντί περιστροφής.



TAG Στηρίγματα εδάφους/πάγκου

Αυτά τα στηρίγματα είναι σχεδιασμένα για χρήση σε έδαφος ή πάγκο. Διαθέσιμα με 4 στύλ κεφαλής για εφαρμογή σωλήνα από 2" έως 48".

Μέγεθος σωλήνα: 2" - 48"

Βάρος σωλήνα: 2.4 τόνοι / 2,400kg / 5,290lbs

Τα στηρίγματα εδάφους/πάγκου μπορούν να χρησιμοποιηθούν για περιστροφή ή μεταφορά σωλήνων ή και τα δύο με χρήση της σφαιρικής κεφαλής μεταφοράς. Διατίθενται επίσης ράουλα από νάλιον για εργασία με ανοξείδωτα ή άλλα ασυνήθιστα υλικά και περιορισμό της ταλάντωσης.



TAG Περιστροφείς σωλήνων

Αυτόματα και Ημι-αυτόματα συστήματα διαχείρισης εργασίας

Μέγιστο Βάρος: 1.0 τόνοι / 1000kg / 2200lbs

Ικανότητα περιστροφής: 115mm - 500mm / 4" - 20"

Ταχύτητα τροχού σε ευθεία: 0.2 - 2m/min

Το NEO μας σετ περιστροφής 1 τόνου (1 μονάδα οδήγησης + 1 τροχός) με πεντάλι χειριστήριο και λεπτομερή ρύθμιση στροφών αποδεικνύεται το πιο δημοφιλές στα εργοστάσια κατασκευής σε όλο τον κόσμο!

Διατίθεται σε τροφοδοσία 110V ή 220V.



TAG Ράουλα Συστοιχίας Σωλήνα

Σφιγκτήρες δακτυλίου βαρέως τύπου και περιστρεφόμενοι κύλινδροι

- Βαρέως τύπου συστοιχία ράουλων
- Δώδεκα διαμορφώσεις από 1 έως 10 τόνους
- Ράουλα ουρεθάνης με σφραγισμένα έδρανα
- Εύκολη ενεργοποίηση / απενεργοποίηση των ράουλων σε λίγα λεπτά
- Αλλαγές από το ράουλο έως τον χειριστή σωλήνων μέσα σε λίγα λεπτά
- Έτοιμο για χρήση σε ανοξείδωτο χάλυβα

ΔΙΑΧΕΙΡΙΣΗ ΣΩΛΗΝΩΝ



TAG Αμαξίδια και Καρότσια Σωλήνα

Ο ασφαλής και εύκολος τρόπος για μετακίνηση σωλήνα εντός του χώρου εργασίας

Το αμαξίδιο προσφέρει μια ασφαλή και εύκολη μέθοδο διαχείρισης και μετακίνησης σωλήνων μήκους έως και 6,1 μέτρων και 450 κιλά γύρω στο εργοστάσιο ή το εργοτάξιο, αποφεύγοντας τη ζημιά στο σωλήνα ως αποτέλεσμα του συρσίματος στο έδαφος.

Το καρότσι έχει πολλά πεδία εφαρμογών που επιτρέπουν τη μεταφορά σωλήνων χωρίς την ανάγκη ανυψωτήρων αερίου ή ηλεκτρισμού.

	Αμαξίδια σωλήνα	Καροτσάκια σωλήνα
Μέγεθος σωλήνα	1" - 12" (25mm - 323mm)	1" - 20" (25mm - 500mm)
Βάρος σωλήνα	450kg / 990lbs	1000kg / 2200lbs
Μήκος σωλήνα	6.1m (20')	7.3m (24')



TAG Θηλιές και Κρεμαστάρια σωλήνα

Οι θηλιές και τα κρεμαστάρια της TAG είναι ένας αποτελεσματικός τρόπος μετακίνησης σωλήνα, ειδικά σχεδιασμένα για έργα εγκατάστασης αγωγών

- Ανθεκτική επίστρωση πολυουρεθάνης 90α σχεδιασμένη για πολλαπλές χρήσεις
- Στεγανοποιημένα έδρανα προστασίας από τριβή
- Σχοινί πλάτους 4 ιντσών με διάμετρο x 4,5 ιντσών
- Σχεδιασμένο για χρήση με συρματόσχοινο 3/8"
- Μηχανικός άξονας για ομαλή περιστροφή τροχού



TAG Εργαλεία Προσαρμογής, Μέτρησης και Σήμανσης

Η TAG παρέχει μια ολοκληρωμένη γκάμα εργαλείων μέτρησης, σήμανσης και διάταξης για όλες τις εφαρμογές σωληνώσεων και συγκόλλησης.

Η γκάμα των προϊόντων περιλαμβάνει: Ταινίες σημάδεματος, δείκτες περιγράμματος, προσαρμογείς συνδυασμού, κεφαλές κεντραρίσματος, ευθυγραμμιστές φλαντζών, σημαυεινές ακτίνες, οδηγούς κοπής.

Οι περιστροφικοί σφικτήρες γείωσης είναι απλά αλλά αποτελεσματικά εργαλεία για την εξάλειψη της αλλοίωσης της γείωσης και της εμπλοκής κατά την περιστροφή του επεξεργασμένου τεμαχίου. Παρέχει σταθερή γείωση για περιφερειακή συγκόλληση σωλήνων και εξαρτημάτων και εξάλειψη των σημαδιών συγκόλλησης και των ατελειών που οφείλονται σε κακή γείωση.

ΛΕΙΑΝΤΗΡΕΣ ΗΛΕΚΤΡΟΔΙΟΥ ΒΟΛΦΡΑΜΙΟΥ



TAG Handy Point Plus Λειαντήρας

Ο κορυφαίος λειαντήρας χειρός για ηλεκτρόδια βολφραμίου

Το Handy Point Plus είναι ένας φορητός λειαντήρας ηλεκτροδίου που είναι φιλικός προς το περιβάλλον και έχει τη δυνατότητα να παρέχει τέλεια λείανση ηλεκτροδίου βολφραμίου για συγκόλληση TIG και Plasma, χρησιμοποιώντας όλη την ακτίνα του δίσκου λείανσης. Το Handy Point Plus είναι εξοπλισμένο με ένα ενσωματωμένο, αναλώσιμο φίλτρο σκόνης, το οποίο προστατεύει τον χειριστή και το περιβάλλον από την ενδεχομένως επιβλαβή σκόνη που παράγεται κατά την τριβή ηλεκτροδίων.

Διατίθεται σε τροφοδοσία 110V ή 220V.



TAG Pro Point Plus Λειαντήρας και Κόφτης Ηλεκτροδίων Βολφραμίου

Η απόλυτη λείανση ηλεκτροδίων για βέλτιστη συγκόλληση TIG και Plasma

Ο πατενταρισμένος λειαντήρας Pro Point Plus διαθέτει έναν φιλικό προς το περιβάλλον τρόπο για την λείανση τέλειων, ακριβών γωνιών στα ηλεκτρόδια βολφραμίου - και επομένως τέλεια συγκόλληση TIG ή Plasma. Το Pro Point Plus κατασκευάζεται με ένα μοναδικό δοχείο απόρριψης που συλλέγει αυτόματα όλα τα τοξικά σωματίδια σκόνης, εξαλείφοντας την ανάγκη για ξεχωριστό σύστημα εξάτμισης. Η ψυχρή υγρή λείανση σε συνδυασμό με τους τροχούς διαμαντιού με υψηλή ταχύτητα λείανσης εξασφαλίζει ότι το ηλεκτρόδιο βολφραμίου έχει πάντα γυαλισμένη και ομοιόμορφη επιφάνεια. Το Pro Point Plus είναι εφοδιασμένο με ένα τροχό κοπής που επιτρέπει την κοπή ηλεκτροδίων έως 10mm, ιδανικά για συστήματα orbital συγκόλλησης.

Διατίθεται σε τροφοδοσία 110V ή 220V.

ΔΙΑΦΡΑΓΜΑΤΑ ΣΥΓΚΟΛΛΗΣΗΣ ΣΩΛΗΝΑ

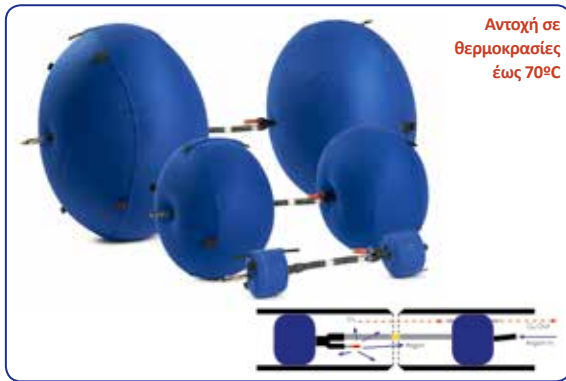

TAG Συστήματα Διαφράγματος Σάκου

2" - 24" (50mm - 610mm)

Τα συστήματα διαφράγματος έχουν σχεδιαστεί για να μειοδοποιούν το χρόνο και να ελαχιστοποιούν το κόστος. Δύο φουσκωτοί σάκοι συνδέονται με έναν θωρακισμένο σωλήνα αερίου. Χρησιμοποιώντας αδρανές αέριο (όπως το αργόν) πρώτα φουσκώνετε τους δύο σάκους και στις δύο πλευρές της συγκόλλησης προτού απελευθερώσετε το αέριο (μέσω μιας ρυθμισμένης βαλβίδας) στον θάλαμο που έχουν δημιουργήσει, εξάγοντας το οξυγόνο από τα σωληνάκια εξαγωγής που είναι ενσωματωμένα στους σάκους. Το οξυγόνο αφαιρείται, έτσι ώστε ο συγκολλητής να μπορεί να συγκολλήσει τους σωλήνες χωρίς τον κίνδυνο οξειδώσεως.

Μόλις διακοπεί η ροή του αερίου, οι σάκοι ξεφουσκώνουν και αφαιρούνται εύκολα από το σωλήνα. Χρησιμοποιούνται σε συνδυασμό με τις συσκευές ελέγχου, επιτρέποντας στον συγκολλητή να παράγει συγκολλήσεις υψηλής ποιότητας σε πολύ μικρό χρονικό διάστημα και χωρίς οξειδωση.

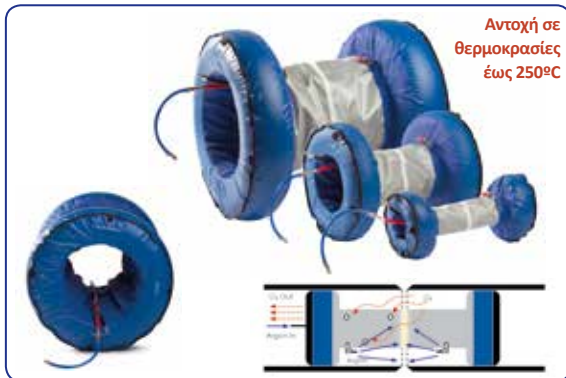

TAG Γρήγορα Συστήματα Διαφράγματος Σάκου

8" - 80" (190mm - 2044mm)

Τα συστήματα διαφράγματος σωλήνων ταχείας εξαγωγής πάνε τα διαφράγματα στο επόμενο επίπεδο. Οι φουσκωτοί σάκοι ενσωματώνονται σε ανθεκτικό στη θερμότητα υλικό. Ο μοναδικός σχεδιασμός αυτών των συστημάτων σημαίνει ότι ο όγκος που καθαρίζεται μειώνεται περαιτέρω, τοποθετώντας τον στη ρίζα συγκόλλησης. Είτε πρόκειται για σωλήνες 6" είτε για σωλήνες 80", αυτά τα ελαφριά και ανθεκτικά συστήματα επιτρέπουν την εύκολη απόσυρσή τους από τον σωλήνα μόλις ξεφουσκώσουν. Για γρήγορες και ακριβείς συγκολλήσεις, με ελάχιστη χρήση αερίου, το Rapid Purge είναι η λύση για κάθε συγκολλητή σωλήνων όταν η ποιότητα συγκόλλησης ενός ιδιαίτερου υλικού είναι κρίσιμη. Χρησιμοποιούμενα σε συνδυασμό με την συσκευή ελέγχου μας, τα συστήματα αυτά επιτρέπουν στον συγκολλητή να παράγει συγκολλήσεις υψηλότερης ποιότητας σε πολύ μικρό χρονικό διάστημα και χωρίς οξειδωση.

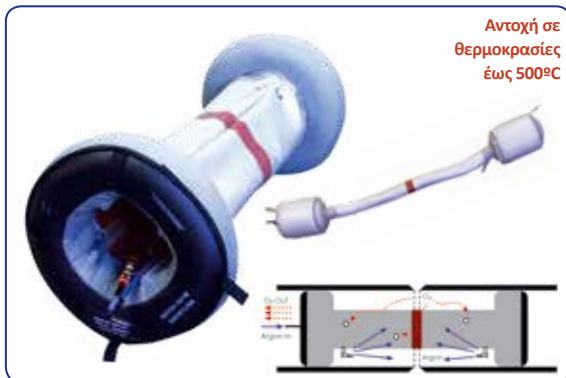

TAG Συστήματα Διαφράγματος Υψηλών Θερμοκρασιών

2" - 80" (50mm - 2044mm)

Οι σάκοι διαφράγματος, τα συστήματα Rapid Purge και οι φουσκωτές τάπες σωληνώσεων είναι διαθέσιμα ως εκδόσεις ανθεκτικές στη θερμότητα. Σχεδιασμένο για χρήση όταν υπάρχουν υψηλές θερμοκρασίες κατά τη διαδικασία συγκόλλησης σωλήνων, όπως προθερμασμένες σωληνώσεις και σωλήνες όπου απαιτούνται πολύ υψηλές θερμοκρασίες για συγκόλληση. Αυτές οι εκδόσεις των συστημάτων διαφράγματος είναι ανθεκτικά στη θερμότητα έως 350°C (572°F) για έως και 24 ώρες ή έως 500°C για σύντομα χρονικά διαστήματα, όπως συμβαίνει με τα στάνταρ συστήματα. Τα συστήματα αυτά είναι ανθεκτικά στη θερμότητα και είναι διαθέσιμα για όλες τις διαμέτρους σωλήνων από 2" έως 80" (50 έως 2044 mm).

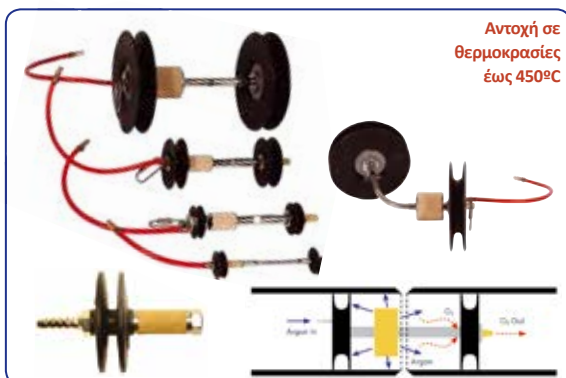

TAG Συστήματα Διαφράγματος Διπλής Σφράγισης

½" - 12" (16mm - 320mm)

Το σύστημα διπλής σφράγισης TAG είναι η τελευταία καινοτομία στις διεργασίες καθαρισμού και έχει σχεδιαστεί έτσι ώστε να μειώνει περαιτέρω τόσο την χρήση αδρανούς αερίου όσο και τον χρόνο καθαρισμού. Το αέριο διαχέεται μέσα στο θάλαμο στον άκαμπτο ή εύκαμπτο σωλήνα και εξέρχεται μέσω των πωών εξαγωγής στη δεύτερη μονάδα διπλού δίσκου. Αυτή η διαδικασία διάχυσης αερίου παρέχει ομοιόμορφη ροή αερίου και αποτρέπει τυχόν διαταραχές αερίου πίσω από τη συγκόλληση, ελαχιστοποιώντας έτσι τον κίνδυνο ύπαρξης οξυγόνου στον θάλαμο συγκόλλησης ενώ παράλληλα επιτυγχάνει εξαιρετικά σύντομο χρόνο καθαρισμού. Χρησιμοποιούμενη σε συνδυασμό με τις οθόνες ελέγχου μας, τα συστήματα αυτά θα σας δώσουν εξαιρετικά σύντομα χρόνους καθαρισμού, οδηγώντας σε πολύτιμη εξοικονόμηση κόστους στο αέριο και στο χρόνο.



TAG Συστήματα Διαφράγματος Κυλίνδρου Αερίου

14" - 24" (350mm - 620mm)

Οι κύλινδροι αερίου διατίθενται για σωλήνες διαμέτρου 350mm έως 620mm. Αυτά τα εργαλεία έχουν δύο χείλη στεγανοποίησης ανθεκτικά στη θερμότητα, λειτουργώντας σε 300°C για έως και μία ώρα. Αυτοί οι κύλινδροι έχουν εξαιρετικά σύντομο χρόνο καθαρισμού από 1½ - 2½ λεπτά για όλες τις διαστάσεις.

Οι κύλινδροι αερίου σχεδιάζονται με μπάλες έλξης για να επιτρέπουν την εύκολη ανάκτηση της μονάδας από ένα ευθύγραμμο τμήμα του σωλήνα ή ένα σωλήνα με σειρά στροφών ή αγκώνων. Το μέγεθος του καθαρισμού είναι απομονωμένο, επομένως δεν υπάρχει ανάγκη καθαρισμού ολόκληρου του μήκους του σωλήνα που πρόκειται να συγκολληθεί, ελαχιστοποιώντας έτσι τη χρήση του αερίου.

ΕΛΕΓΚΤΕΣ ΜΕΤΡΗΣΗΣ ΑΕΡΙΟΥ ΣΩΛΗΝΑ



Νέος βελτιωμένος έλεγχος διαφράγματος συγκόλλησης με αυτόματη βαθμονόμηση

Μετρά οξυγόνο έως 0.01% (100ppm)

Το Handy Purge 100SC είναι ένας ελαφρύς, αλλά στιβαρός φορητός, ελεγκτής καθαρισμού συγκόλλησης, που μετρά το επίπεδο οξυγόνου στο 0,01% (100 μέρη ανά εκατομμύριο). Κατάλληλο για πολλές εφαρμογές συγκόλλησης ασυνήθιστων υλικών.

Αυτό το τελευταίο μοντέλο χρησιμοποιεί έναν αναβαθμισμένο αισθητήρα και διαθέτει αυτόματη βαθμονόμηση, για μεγαλύτερη ακρίβεια και ταχύτητα ελέγχου.

Με χρήση σε συνδυασμό με τα συστήματα διαφράγματος TAG, το Handy Purge 100SC μειώνει δραστικά τόσο τη χρήση του αδρανούς αερίου όσο και τους χρόνους καθαρισμού.



TAG Handy Purge Pro 5 Ελεγκτής Αερίου Συγκόλλησης

Ο πιο ακριβής φορητός ψηφιακός ελεγκτής οξυγόνου

Μετρά οξυγόνο έως 0.0005% (5ppm)

Το Handy Purge Pro 5 είναι το Rolls Royce των φορητών ελεγκτών συγκόλλησης, που μετρούν το επίπεδο οξυγόνου στην καθορισμένη ατμόσφαιρα σε 5 ppm!

Το Handy Purge Pro 5 Weld Purge Monitor είναι απαραίτητο για την ανάγνωση των επιπέδων οξυγόνου για συγκόλληση τιτανίου. Μια επαναφορτιζόμενη μπαταρία και μια πρίζα πολλαπλών καναλιών είναι τα βασικά χαρακτηριστικά του Handy Purge Pro 5. Το ελαφρύ και εργονομικό σχήμα το καθιστούν το ιδανικό φορητό όργανο για όλες τις εφαρμογές orbital συγκόλλησης.



TAG Pro Purge 1 Ελεγκτής Αερίου Συγκόλλησης

Μετρά οξυγόνο έως 0.00005% (0.5ppm)

Το Pro Purge 1 Weld Purge Monitor είναι το ιδανικό εργαλείο για πολλές εφαρμογές συγκόλλησης όπου απαιτούνται κρίσιμα πρότυπα συγκόλλησης. Χρησιμοποιείται σε τομείς παραγωγής ημιαγωγών, πυρηνικής, αεροδιαστημικής, φαρμακευτικής, ενέργειας, γαλακτοκομικών, ζυθοποιίας και επεξεργασίας τροφίμων όπου απαιτούνται αυστηρές γραμμές οδηγών για την εξάλειψη των ζητημάτων ποιότητας της συγκόλλησης.

Το Pro Purge 1 Weld Purge Monitor περιέχει σταθεροποιημένη κυψέλη οξειδίου του ζirkονίου με ρυθμιζόμενο θερμαντήρα για να διατηρεί θερμοκρασία κυψέλης στους 750°C, γεγονός που του επιτρέπει να μετράει με ακρίβεια επίπεδα μέχρι και 0.5 ppm.

ΤΑΠΕΣ ΣΩΛΗΝΑ



Εκτενιόμενες τάπες σωλήνων

½" - 72" (13mm - 1800mm)

ΑΤΣΑΛΙ - ΝΑΪΛΟΝ - ΑΛΟΥΜΙΝΙΟ

Οι τάπες σωληνώσεων ή τα πώματα σφράγισης, όπως είναι μερικές φορές γνωστά, χρησιμοποιούνται για την προσωρινή σφράγιση του άκρου ενός σωλήνα ή ανοίγματος για πολλές διαφορετικές εφαρμογές ελέγχου. Τα πώματα σωληνώσεων χρησιμοποιούνται κυρίως για τη σφράγιση από το νερό, τα αέρια και τα ξένα αντικείμενα σε νέους σωλήνες ή σε συστήματα σωληνώσεων που βρίσκονται υπό επισκευή.

Οι τάπες της TAG διατίθενται σε διάφορες μορφές για να ταιριάζουν σε πολλές εφαρμογές για μεγέθη σωλήνων από 1/2" έως 72". Οι ειδικές τάπες σωλήνων διατίθενται επίσης για δοκιμές πίεσης.



TAG Φουσκωτές Τάπες Σωλήνων

2" (50mm) και πάνω

Η TAG προσφέρει μια σειρά σχημάτων και μεγεθών φουσκωτών πωμάτων, κατάλληλα για όλες τις εφαρμογές. Κατασκευασμένο από φυσικό καουτσούκ που καλύπτεται από αδιάβροχο νάιλον, επιστρωμένο με πολυουρεθάνη (ή ανθεκτικό στη θερμότητα αμίγμα pomex / kevlar) για την αποφυγή της τριβής και του στατικού ηλεκτρισμού.

Μπορούν να χρησιμοποιηθούν σε σωληνώσεις για εφαρμογές καθαρισμού συγκόλλησης. Όταν είναι ξεφουσκωτές, οι τάπες μπορούν να εισαχθούν και να αποσυρθούν εύκολα.

ΟΙ ΣΥΝΕΡΓΑΤΕΣ ΜΑΣ



PIPE EQUIPMENT SPECIALISTS



ΕΞΟΠΛΙΣΜΟΣ ΧΕΙΡΙΣΜΟΥ ΚΑΙ ΑΥΤΟΜΑΤΙΣΜΟΥ

Είμαστε περήφανοι που παρουσιάζουμε την **PES (Pipe Equipment Specialists BVBA)** ως θυγατρική κατά 100% της **TAG-PIPE** με έδρα το Βέλγιο.

Η **PES** συμμετέχει σε ένα συνεχές πρόγραμμα έρευνας και ανάπτυξης για την παροχή εξοπλισμού και συστημάτων αυτοματοποίησης και χειρισμού συγκόλλησης προσαρμοσμένων στις ταχέως μεταβαλλόμενες ανάγκες της βιομηχανίας συγκόλλησης και επένδυσης/επικάλυψης.

Η **PES** έχει συνεργασίες με μερικές από τις κορυφαίες εταιρείες παγκοσμίως στους αντίστοιχους τομείς και προσφέρει ολοκληρωμένες λύσεις, συμβουλευτικές και εκπαιδευτικές δραστηριότητες.

Η **PES** είναι καινοτόμοι, εξειδικευμένοι κατασκευαστές και σχεδιαστές ενός ευρέος φάσματος εξοπλισμού χειρισμού και αυτοματισμού για εργαστήρια κατασκευής και δραστηριότητες εργοταξίου.

www.PES-EUROPE.com



PIPE & INDUSTRIAL TOOLS

ΕΞΟΠΛΙΣΜΟΣ ΜΕΤΑΦΟΡΑΣ ΣΩΛΗΝΩΝ

Είμαστε περήφανοι που παρουσιάζουμε την **B&B Pipe and Industrial Tools LLC** μια αδελφή εταιρεία της **TAG-PIPE** με έδρα το Χιούστον, Τέξας, ΗΠΑ. Η **B&B** ασχολείται με την αντιγραφή των επιχειρηματικών δραστηριοτήτων της **TAG-PIPE**, αλλά παράλληλα κατασκευάζει τη δική της σειρά κυλίνδρων και θηλιών, την οποία είμαστε στην ευχάριστη θέση να προωθήσουμε για λογαριασμό τους εκτός της Βόρειας και Νότιας Αμερικής.



www.BBPIPETOOLS.com



ΕΝΑΛΛΑΚΤΕΣ ΘΕΡΜΟΤΗΤΑΣ, BOILER ΚΑΙ ΕΞΟΠΛΙΣΜΟΣ ΣΩΛΗΝΩΝ

Η **TAG-PIPE** είναι υπερήφανη που είναι ο Αποκλειστικός & Μοναδικός Διανομέας του Ομίλου **Maus Italia** και της σειράς των εργαλείων σωλήνων για την παραγωγή και τη συντήρηση των Ανταλλακτών Θερμότητας, των συμπυκνωτών, των boiler και των σωληνώσεων.

Τα προϊόντα περιλαμβάνουν:

- Εκτόνωση σωλήνων
- Μηχανήματα εκτόνωσης σωλήνων
- Εργαλεία κοπής σωλήνων και μηχανήματα
- Μηχανές κυλίνδρων σωλήνων
- Εργαλεία και μηχανήματα έλξης σωλήνων
- Τεχνολογία συγκόλλησης σωλήνα με σωλήνα
- Εξοπλισμός εξαγωγής, κοπής και μεταφοράς σωλήνων

ΑΠΟΚΛΕΙΣΤΙΚΟΣ
ΔΙΑΝΟΜΕΑΣ
H.B.

www.MAUSITALIA.IT



PIPE EQUIPMENT SPECIALISTS LTD ΤΑ ΠΡΟΪΟΝΤΑ ΠΕΡΙΛΑΜΒΑΝΟΥΝ:

ΦΡΕΖΑΔΟΡΟΙ ΣΩΛΗΝΑ

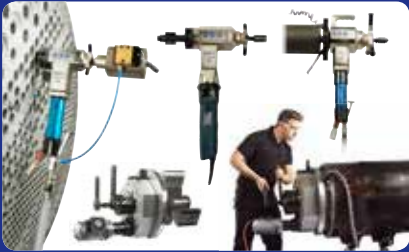

ΜΗΧΑΝΕΣ ΚΟΠΗΣ-ΦΡΕΖΑΣ ΣΩΛΗΝΑ



ΣΦΙΓΚΤΗΡΕΣ ΕΥΘΥΓΡΑΜΜΙΣΗΣ ΣΩΛΗΝΑ



ΤΡΙΠΟΔΑ ΚΑΙ ΡΑΟΥΛΑ ΣΩΛΗΝΑ



ΔΙΑΦΡΑΓΜΑΤΑ ΣΥΓΚΟΛΛΗΣΗΣ ΣΩΛΗΝΑ



ΦΡΕΖΑΔΟΡΟΙ ΛΑΜΑΡΙΝΑΣ



North America

Europe

Asia

Middle East

India

Africa

South America

Australia



TAG Head Office

TAG PIPE EQUIPMENT SPECIALISTS LTD
Unit 15 & 16 Grendon Industrial Estate, Grendon Underwood,
Aylesbury, Buckinghamshire, HP18 0QX England

Tel: +44 (0)1869 324 144 E-mail: sales@tag-pipe.com

www.TAG-PIPE.COM



Your Local Distributor

ROUSSAKIS
Γ. Παπανδρέου & Φαναριωτών
Ασπρόπυργος Αττικής - Ελλάδα - Τ.Κ 19300

Τηλ.: 210.5582077 E-mail: info@roussakis.com.gr

www.ROUSSAKIS.COM.GR

Overseas Branches



USA Branch

TAG PIPE EQUIPMENT SPECIALISTS INC
527 Michigan Street, South Houston
Houston, Texas 77587, USA
Tel: +1 713 660 1427
E-mail: sales-usa@tag-pipe.com



Europe Branch

TAG PIPE EQUIPMENT SPECIALISTS BVBA
Mosten 13, 9160 Lokeren
Belgium
Tel: +32 486 46 62 93
E-mail: sales-europe@tag-pipe.com



Middle East Branch

TAG PIPE EQUIPMENT SPECIALISTS FZE
Al Ittihad Street, P.O. Box 3763
Dubai, United Arab Emirates
Tel: +971 (0)50 680 3107
E-mail: sales-me@tag-pipe.com



India Branch

TAG PIPE EQUIPMENT SPECIALISTS PVT
Plot No. PAP 3, D 3 Block,
Chinchwad, Pune 411 019
Tel: +91 20 6573 4333
E-mail: sales-india@tag-pipe.com



Asia Branch

TAG PIPE EQUIPMENT SPECIALISTS PTE
Yinhe Bridge West, Beichen District
Tianjin, China
Tel: +86 139 2001 5417
E-mail: sales-asia@tag-pipe.com

Η πολιτική της εταιρείας μας υπόκειται σε συνεχή βελτίωση. Τα προϊόντα ενδέχεται να αλλάζουν ή να διαφέρουν από αυτά που απεικονίζονται.

Copyright © 2018 TAG PIPE EQUIPMENT SPECIALISTS LTD, All rights reserved.